

## ΟΛΟΚΛΗΡΩΜΕΝΗ ΠΙΣΩ ΣΧΑΡΑ ΜΕΤΑΦΟΡΑΣ ΠΟΔΗΛΑΤΟΥ

### Σημαντικό

- Διαβάστε προσεκτικά τις οδηγίες πριν από τη χρήση και φυλάξτε τις για μελλοντική αναφορά.
- Μην τροποποιήσετε αυτό το προϊόν.
- Είναι δική σας ευθύνη να χρησιμοποιείτε αυτό το προϊόν σύμφωνα με τον Νόμο περί Οδικής Κυκλοφορίας.
- Εάν τα πίσω φώτα (συμπεριλαμβανομένου του τρίτου φωτεινού σηματοδότη φρένων) και η πινακίδα αριθμού του οχήματος δεν είναι εμφανή, πρέπει να χρησιμοποιείται πίνακας φωτισμού και πρόσθετη πινακίδα αριθμού. Δεν παρέχονται.
- Μέγιστο φορτίο 40kg – τρία ποδήλατα (2 ποδήλατα ενηλίκων και 1 παιδικό ποδήλατο)
- Κατάλληλο για ποδήλατα με κανονικές τραβέρσες (κάθετοι ράβδοι).
- Κατά τη διάρκεια κάθε ταξιδιού πρέπει να γίνονται τακτικοί έλεγχοι για να διασφαλιστεί ότι η σχάρα παραμένει ασφαλής.
- Αυτό το προϊόν έχει κινούμενα εξαρτήματα και σημεία παγίδευσης των δακτύλων – χειριστείτε το με προσοχή.
- Μην χρησιμοποιείτε ελαστικά λουριά για να στερεώσετε τα ποδήλατα στη σχάρα.
- Μην υπερβείτε το ανώτατο αυτό φορτίο.

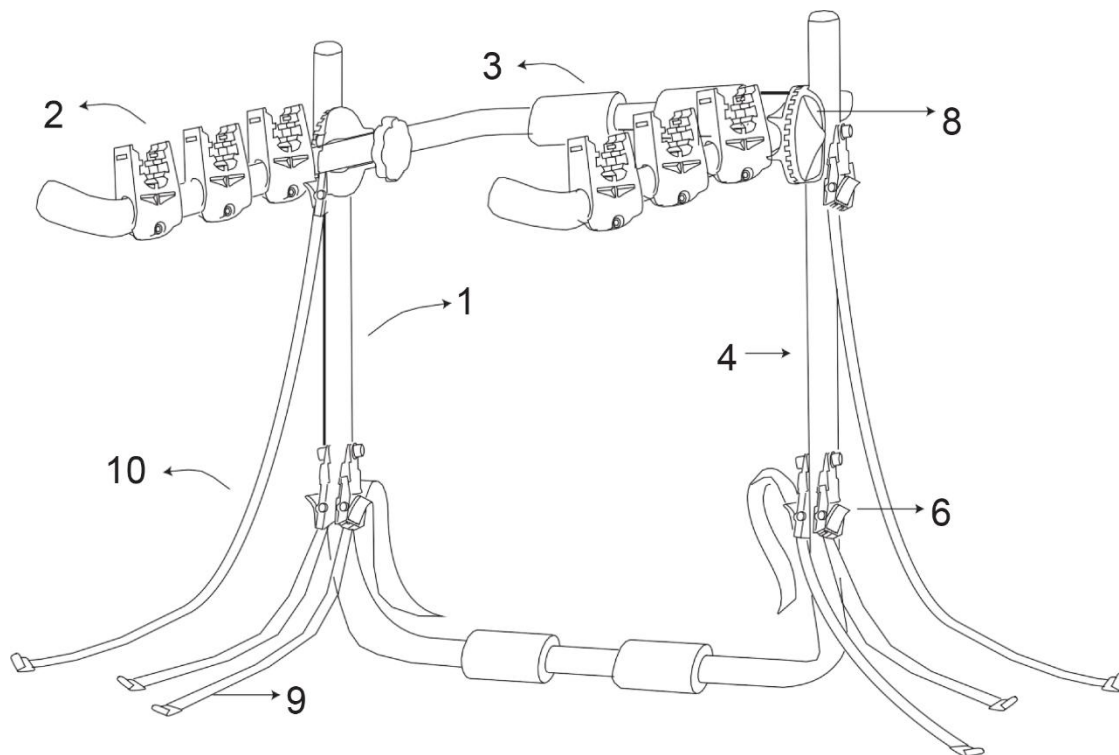

**Σημείωση:** Δεν ενδείκνυται για οχήματα με εργοστασιακά τοποθετημένα σπώιλερ πίσω πόρτας ή σπώιλερ χώρου αποσκευών.

## Περιεχόμενα

Αριθμός	Περιγραφή
1.	Σκελετός χάλυβα
2.	Πλαστική αγκράφα στερέωσης
3.	Μαύρη νάιλον ζώνη με κλειδαριά
4.	Κουμπί ασφαλείας
5.	Βίδα & Ροδέλα
6 - 7	Μεταλλικός συνδετήρας
8.	Πλαστικό κουμπί κλίμακας
9.	Κοντή ζώνη σχοινού
10.	Μακριά ζώνη σχοινού

1. Βεβαιωθείτε ότι οι επιφάνειες των αυτοκινήτων είναι καθαρές και απαλλαγμένες από βρωμιά και άμμο.
2. Αφαιρέστε τον μεταφορέα από το κουτί και ελέγξτε αν είναι πλήρης.
3. Χαλαρώστε τα κουμπιά της κασάνιας και ανοίξτε τους βραχίονες στήριξης σε γωνία λίγο πάνω από τους 90° σφίγγοντας χαλαρά τα κουμπιά, καθώς μπορεί να χρειαστεί ρύθμιση αργότερα.

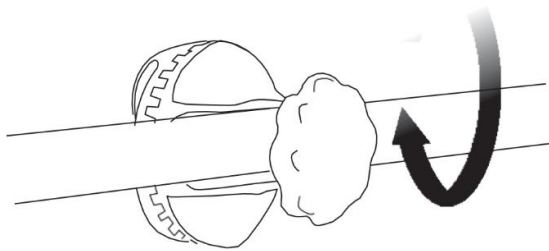

### Ρύθμιση

Γυρίστε την κασάνια και βάλτε τη γωνία μεταξύ του βραχίονα των μεταφορέων και της άνω επιφάνειας του αυτοκινήτου μικρότερη από 20 μοίρες, στη συνέχεια στερεώστε την κασάνια μέχρι να μην μπορεί να χαλαρώσει.

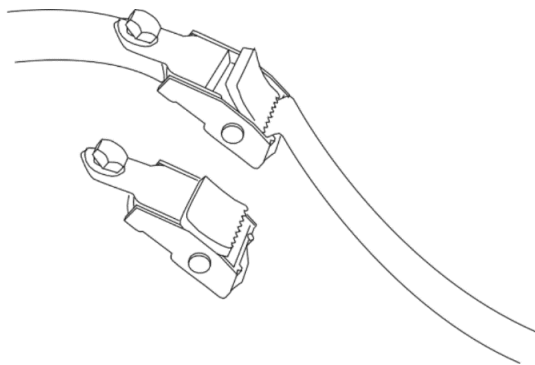

### Ιμάντας

Γυρίστε την κασάνια και βάλτε τη γωνία μεταξύ του βραχίονα των μεταφορέων και της άνω επιφάνειας του αυτοκινήτου μικρότερη από 20 μοίρες, στη συνέχεια στερεώστε την κασάνια μέχρι να μην μπορεί να χαλαρώσει.

### Τοποθέτηση στο αυτοκίνητο

- Στερεώστε τα δύο πάνω άγκιστρα στο πίσω μέρος του αυτοκινήτου ή στις σφραγίδες της πίσω πόρτας.
- Ρυθμίστε τον ιμάντα και τοποθετήστε τον στη σωστή θέση.

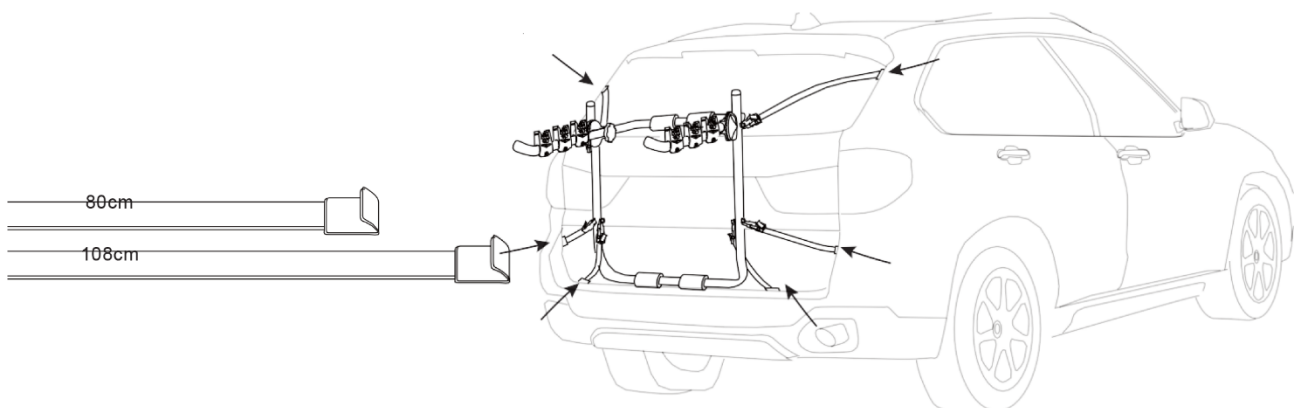

Τοποθετήστε τα κάτω άγκιστρα κάτω από το πίσω μέρος του αυτοκινήτου. Εάν δεν μπορεί να τοποθετηθεί εκεί, τότε δοκιμάστε στο αμορτισέρ ή στο σασί.  
Βεβαιωθείτε ότι ο ιμάντας δεν θα ακουμπήσει σε κάτι που θα μπορούσε να το κάνει να σπάσει.  
Σφίξτε τον ιμάντα και στερεώστε τον.

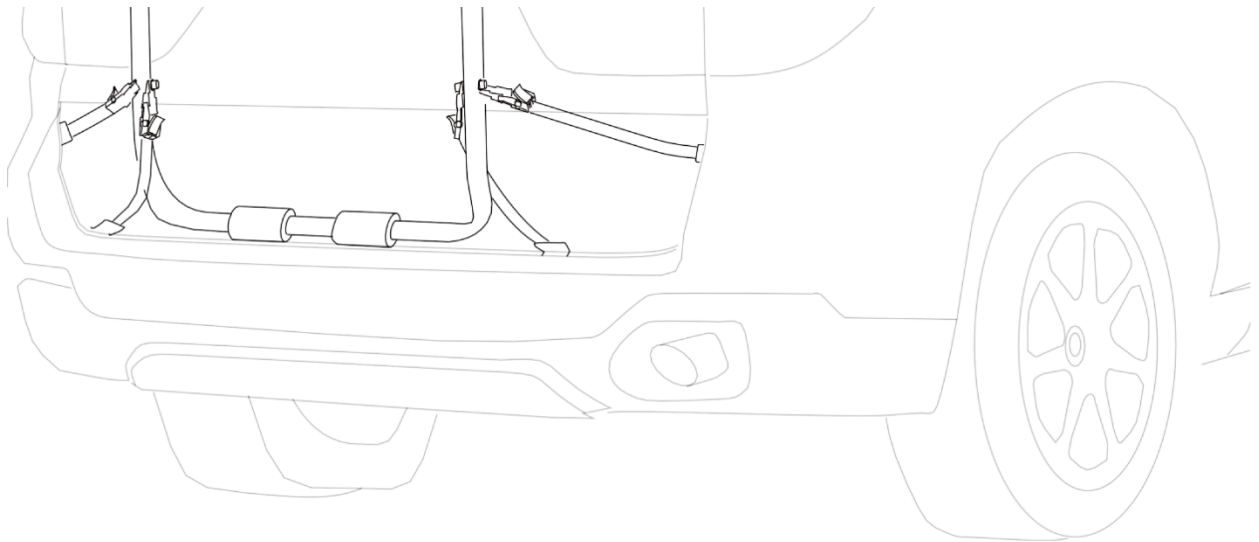

Στερεώστε τον ιμάντα στις δύο πλευρές του πίσω μέρους του αυτοκινήτου. Πρώτα βεβαιωθείτε ότι έχει στερεωθεί ο κάτω ιμάντας και στη συνέχεια στερεώστε και σταθεροποιήστε τον ιμάντα στα πλάγια. Με αυτό τον τρόπο, μπορείτε να βεβαιωθείτε ότι οι πλευρές του μεταφορέα είναι καλά στερεωμένες. Αφού σταθεροποιήσετε τον ιμάντα στο κάτω μέρος και στα πλευρά, σφίξτε ξανά τον ιμάντα στο πάνω μέρος. Τοποθετήστε τη μία πλευρά του στηρίγματος προς τα πάνω και στερεώστε τον ιμάντα αυτής της πλευράς, στη συνέχεια κάντε το ίδιο και στην άλλη πλευρά. Ο ιμάντας χρησιμοποιείται για τη στήριξη του βάρους του ποδηλάτου. Πριν το χρησιμοποιήσετε βεβαιωθείτε ότι κάθε ιμάντας έχει στερεωθεί καλά.

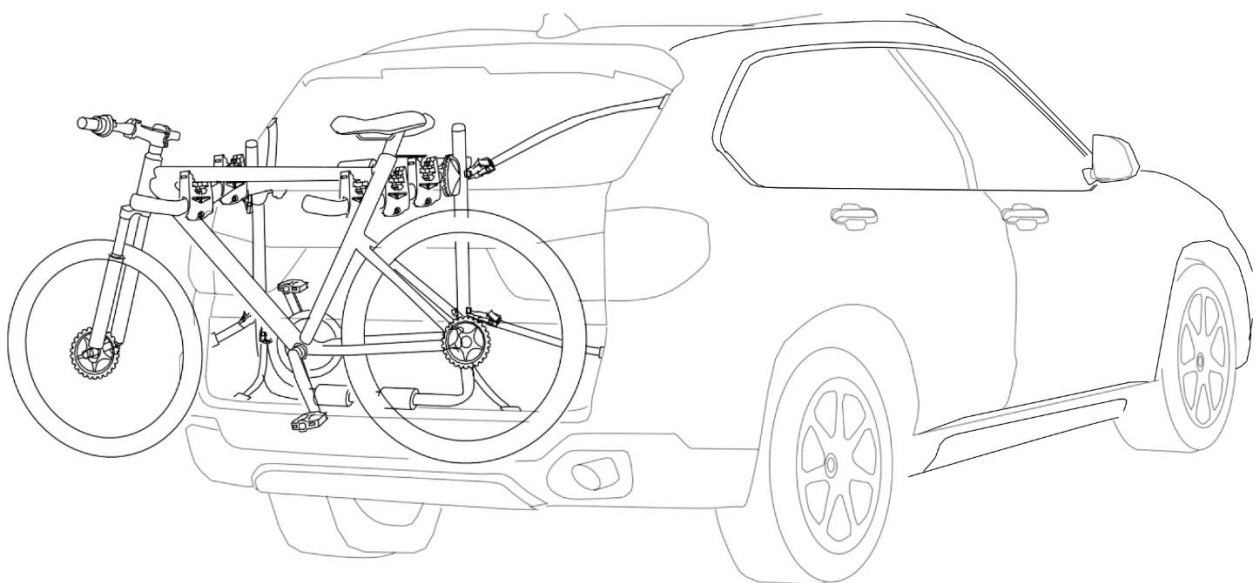

- Εγκατάσταση του Μαύρου Νάιλον Ιμάντα (Μέρος 4) στα Κόκκινα Πλαστικά Μέρη (Μέρος 2 και Μέρος 3). Τοποθετώντας τα Κόκκινα Πλαστικά Μέρη στην πλευρά «L» (αριστερά) (Μέρος 2) με τον Μαύρο Νάιλον Ιμάντα στον: Αριστερό στρογγυλό σωλήνα και στερεώστε τον καθένα. Χρησιμοποιείστε το βύσμα του Μαύρου Νάιλον Ιμάντα (Μέρος 5) για να κλείσετε την άκρη των δύο Στρογγυλών Σωλήνων (Μέρος 5). Επαναλάβετε αυτό το βήμα και στα δεξιά.

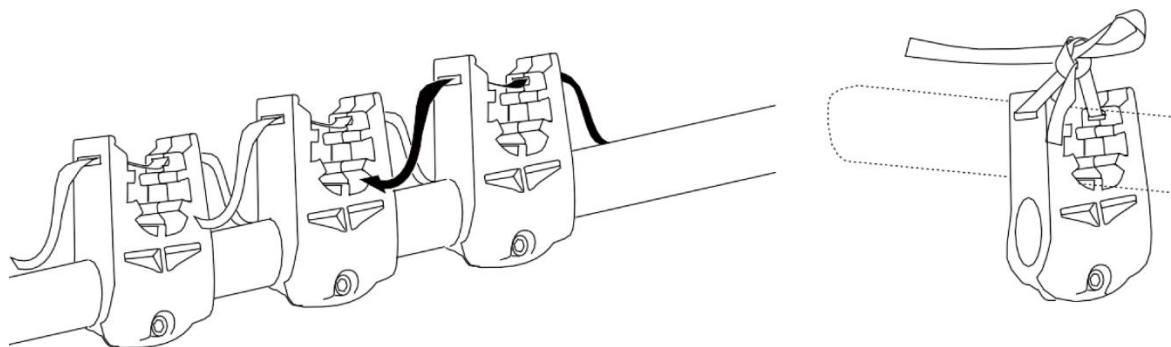

- Τοποθετήστε το ποδήλατο στον μεταφορέα και βεβαιωθεί ότι η βάση των ποδιών δεν θα γρατζουνίζει το πίσω μέρος του αυτοκινήτου, ενώ το λάστιχο πρέπει να τοποθετηθεί σε απόσταση τουλάχιστον 30 εκατοστά από το όχημα. Χρησιμοποιήστε τον άλλο λαστιχένιο ιμάντα για να στερεώσετε το ποδήλατο. Θα ήταν πολύ καλύτερα να φτιάξετε όλα τα μέρη του ποδηλάτου. Στερεώστε ξανά τον ιμάντα και την κασάνια, καθώς μπορεί να χαλαρώσουν μετά την τοποθέτηση του ποδηλάτου.
- Είναι απαραίτητο να ελέγχετε αν ο ιμάντας είναι στερεωμένος ανά τακτά χρονικά διαστήματα: Ελέγχετε από καιρό σε καιρό όταν το αυτοκίνητο κινείται σε δρόμο με ανωμαλίες.
- Είναι απαραίτητο να σταματήσετε το αυτοκίνητο και να ελέγξετε όταν διαπιστώσετε ότι το ποδήλατο έχει μετακινηθεί.

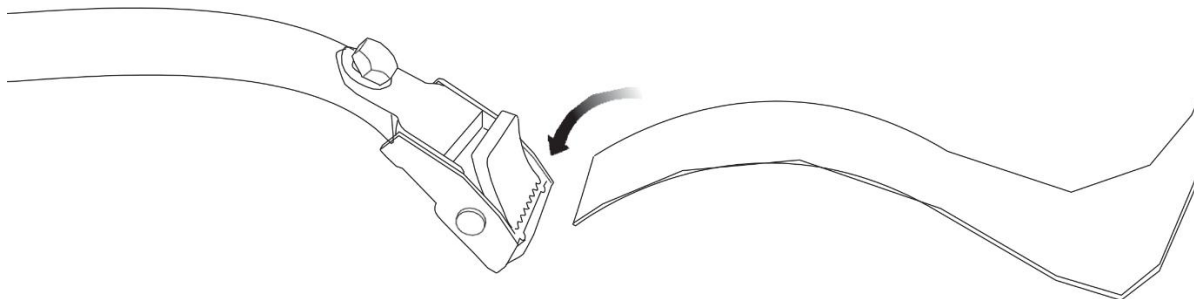

## Συναρμολόγηση

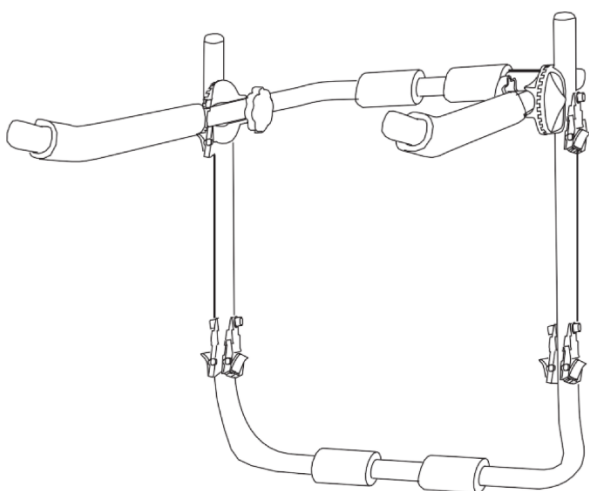

Πλαίσιο Ποδηλάτου

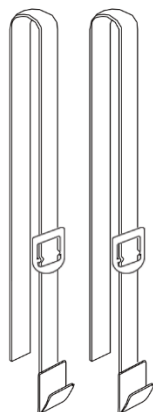

108X2

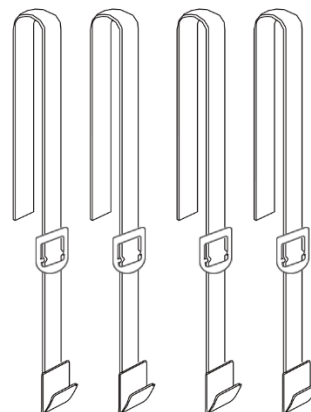

80cmX4

Αυτό το προϊόν πρέπει να τοποθετηθεί σωστά πριν από τη χρήση.

Η λανθασμένη εγκατάσταση μπορεί να οδηγήσει σε κίνδυνο, όπως επίσης να προκαλέσει ζημιά στο ποδήλατο ή το αυτοκίνητό σας. Έτσι ακολουθώντας την εγκατάσταση πρέπει να διαφυλάξετε το ποδήλατο και τους υποδοχείς του ώστε να μην πέσουν σε περίπτωση σύγκρουσης. Ωστόσο, δεν είναι ασφαλές για ορισμένα αυτοκίνητα να εγκαταστήσετε αυτό το προϊόν στο πίσω μέρος του αυτοκινήτου. Αλλά αν είναι σωστά τοποθετημένο, θα εξασφαλιστεί ότι το αυτοκίνητό σας δεν θα γρατζουνιστεί.

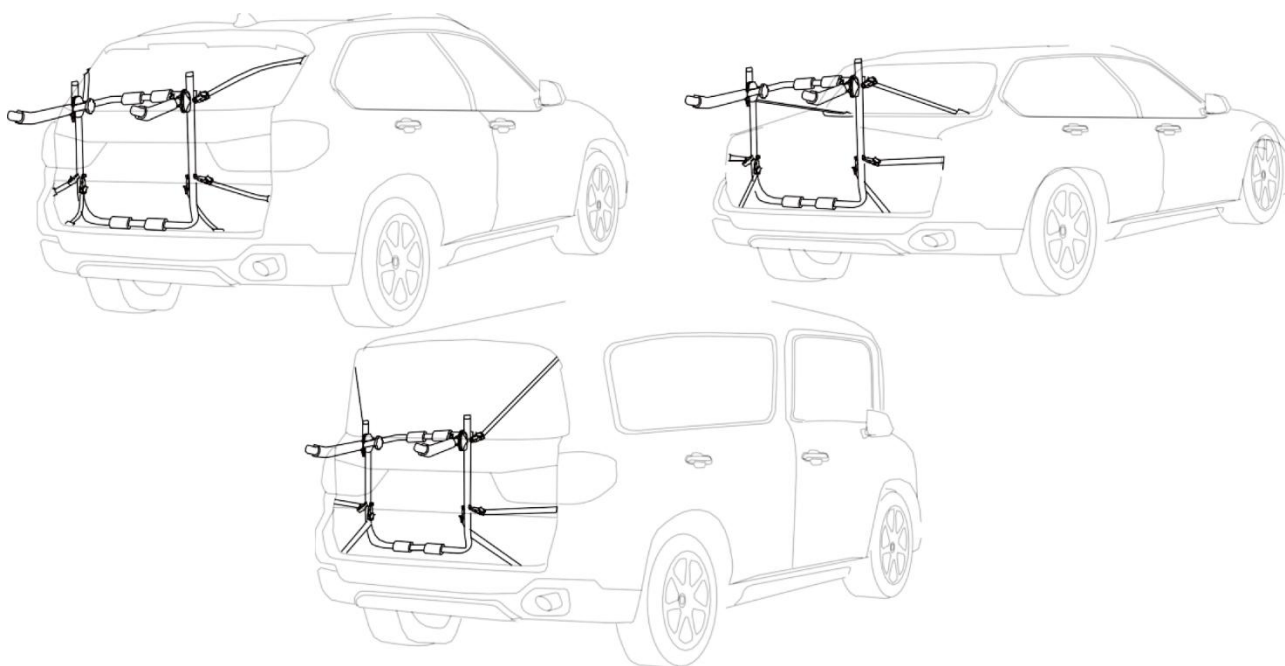

#### **Πώς να χρησιμοποιήσετε και να εγκαταστήσετε τον μεταφορέα ποδηλάτων:**

- Χρησιμοποιείται πάντα ένα νάιλον ιμάντα (μέρος 4) για να στερεώσετε το ποδήλατο στους μεταφορείς.
- Μην τοποθετήσετε το λάστιχο κοντά στο σωλήνα εξαερισμού, διαφορετικά θα πάθει ζημιά ή θα διαλυθεί.
- Είναι απαραίτητο να αλλάξετε τον ιμάντα (μέρος 10 και 11) όταν τον βρείτε χαλαρό ή κατεστραμμένο. Ο κατεστραμμένος ιμάντας μπορεί να είναι επικίνδυνος.
- Πριν από την εγκατάσταση, θα πρέπει να ελέγξετε την κατάσταση του μεταφορέα ποδηλάτου, ιδίως πριν και μετά την τοποθέτηση του ποδηλάτου στο αυτοκίνητο. Το βάρος του ποδηλάτου μπορεί να προκαλέσει χαλάρωση του ιμάντα.
- Κάθε φορά που ελέγχετε το ποδήλατο ή τις σχάρες, βεβαιωθείτε ότι έχετε στερεώσει όλο τον ιμάντα.
- Είναι απαραίτητο να ελέγξετε αν ο ιμάντας είναι στερεωμένος σε τακτά χρονικά διαστήματα: ελέγχετε από καιρό σε καιρό όταν το αυτοκίνητο κινείται σε δρόμο με ανωμαλίες. Είναι απαραίτητο να σταματήσετε το αυτοκίνητο, όταν διαπιστώσετε ότι το ποδήλατο έχει μετακινηθεί.

#### **Εγκατάσταση:**

- Βγάλτε το μεταφορέα ποδηλάτων από τα χαρτοκιβώτια.
- Ο σωστός τρόπος εγκατάστασης φαίνεται στις παρακάτω εικόνες ανάλογα με τον τύπο των αυτοκινήτων που θα χρησιμοποιήσετε.

#### **Προετοιμασία**

- Καθαρίστε την επιφάνεια του αυτοκινήτου και τους γάντζους πριν εγκαταστήσετε το μεταφορέα ποδηλάτων.